

ОМСКІЯ ЕПАРХІАЛЬНЫЯ ВѢДОМОСТИ.

ЧАСТЬ ОФИЦІАЛЬНАЯ.

1 Сентября № 17. 1898 года.

ЕПАРХІАЛЬНЫЯ ИЗВѢСТІЯ.

1) Діаконъ градо-Кокчетавской Георгіевской церкви Константинъ Михайловъ перемѣненъ на псаломщическое мѣсто къ градо-Зайсанской церкви, съ запрещеніемъ священнослуженія и ношенія рясы. 2) Діаконъ село Татаровской церкви Гороховецкаго уѣзда, Владимірской епархіи, Іоаннъ Любимовъ, рукоположенный во священника, опредѣленъ на штатное діаконское мѣсто къ церкви пос. Песчанскаго, Павлодарск. у. 3) Псаломщикъ Николаевской церкви села Зыряновскаго, Змѣин. окр., Александръ Хоперскій Его Пресвященствомъ посвященъ въ стихарь. 4) Крестьянинъ Тобольской губ., Ишимскаго окр.,

села Краснопярскаго Антоній *Соколовъ* опредѣленъ пономаремъ къ Омскому кафедральному Собору. 5) Діакону село-Карташевской церкви, Тарск. окр., Алексѣю *Карпову* предоставлено праздное священническое мѣсто при ст. Баянъ-Аульской церкви, Павлодар. уѣзда. 6) И. д. псаломщика слободо-Такмыкской церкви, Тарск. окр., Александръ *Злобинъ* утверждёнъ въ должности псаломщика. 7) Священникъ сел. Троицкаго, Петропавлов. уѣзда, Николай *Кипарисовъ*, согласно прошенію, перемѣщенъ на священническое мѣсто къ церкви пос. Покровскаго, Омск. уѣзд., а завѣдующій Покровскимъ приходомъ *Иеромонахъ Кирилль* вызванъ въ Омскій Архіерейскій домъ. 8) Вольнонаемный псаломщикъ село-Кійминской церкви, Атбасар. у., Василій *Кувшиновъ* принять въ духовное званіе и опредѣленъ и. д. псаломщика къ той же церкви. 9) Діаконъ ст. Сандыктавской церкви, Кокчетав. уѣзда, Владиміръ *Клюевъ*, согласно прошенію, перемѣщенъ на діаконское мѣсто къ Софійской церкви с. Любинскаго, Тюкалинск. окр. 10) Переводчикъ Атбасарскаго стана Киргизской миссіи Порфирій *Красковъ* принять въ духовное званіе и опредѣленъ псаломщикомъ къ тому же стану. 11) Псаломщикъ ст. Желѣзинской церкви, Павлодарск. уѣзда, Іосифъ *Говоровъ*, согласно прошенію, уволенъ за штатъ. 12) Священнической вдовѣ Таисіи *Бердниковой* предоставлено мѣсто просфорни при градо-Павлодарской Флоро-Лаврской церкви. 13) Его Преосвященствомъ утверждены въ должности церковнаго старосты: а) крестьянинъ Симеонъ *Радченко* къ село-Богдановической церкви, Тюкал. окр., б) крестьянинъ Иванъ *Лесенко* къ село Троицкой церкви, Петропавлов. уѣзда и в) крестьянинъ Иванъ *Смоляженковъ* къ село-Тарханской церкви, Устькамен. уѣзда. 14) Открыты церковноприходскія попечительства: а) при церкви села Камышенскаго, Тюкалинск. округа, предсѣдателемъ онаго утверждёнъ врачъ Алексѣй *Тихомировъ*, товарищемъ его и казначеемъ — мѣстный священникъ Владиміръ *Страшиковъ*, Секретаремъ — волостной писарь Ник. Кутнеръ, попечителями: крестьяне: Ник. Козловъ, Θεод. Рвачевъ, Ив. Зыряновъ, Θεод. Шмаковъ, Вас. Комлевъ и членами: волостн. старш. Яковъ Бажинъ, псаломщики Алекс. Арендарскій и Ник. Симилейскій, канцелярск. служ. Андрей Барсуковъ и крестьяне: Алекс. Волченко, Вас.

Даниловъ, Ѳеод. Романовъ, Григ. Валикасовъ и Вас. Луговыхъ.
 б) При церкви села Куликовского, того же округа; предѣдате-
 телемъ онаго утвержденъ запасный рядовой Аонасіій *Дидьловъ*,
 а членами: запасные унтеръ-офицеры: Никоф. Картавецъ и
 Андр. Новолецкій. в) Крестьянинъ Евфимій *Басовъ* утвержденъ
 въ должности церковноприходскаго попечителя при село-Красно-
 ярской церкви, Ишимск. окр.

Списокъ праздныхъ мѣстъ къ 22 Августа 1898 г.

Священническія: въ селахъ Кейсескомъ, Тарск. окр.,
 Благодатскомъ, Барнаульск. окр., Троицкомъ, Петропавловскаго
 уѣзда, Георгіевскомъ, Карповскомъ и Маріинскомъ, Семинала-
 тин. обл. и дер. Шадрухъ, Змѣиногор. окр.

Діаконскія: въ сел. Камышенскомъ, Лѣсковскомъ, Нагибин-
 ескомъ, Кутырлинскомъ, Воскресенскомъ, Большепесчанскомъ,
 Крупианскомъ, Битеинскомъ, Солдатовскомъ, Куртайлинскомъ,
 Лузинскомъ, Иконниковскомъ, Юрьевскомъ, Куликовскомъ, Кру-
 толучинскомъ, Пановскомъ, Тюкалинск. окр., въ слоб. Берга-
 макской, селахъ: Строкинскомъ, Орловскомъ, Кейсескомъ, Ры-
 бинскомъ, Пустынскомъ, Логиновскомъ, Нижне-колоесовскомъ,
 Ложниковскомъ, Сѣдельниковскомъ, Софоновскомъ, Кошьевскомъ,
 Могильнопосельскомъ, Крайчиковскомъ, Тарскаго округа, Слад-
 ковскомъ, Аоонькинскомъ, Гагарьевскомъ, Усовскомъ, Фирсов-
 скомъ, Клениковскомъ, Ишимскаго округа, Казаткульскомъ,
 Кошкульскомъ, Юдинскомъ, Каинскаго окр., Благодатскомъ, и
 Чумашевскомъ Барнаульск. окр., въ станицахъ: Сандыктавской,
 Зерендинской, Арыкъ-Балыкской, Котуркульской, Акканъ-Бур-
 лукской, Кокчетав. уѣзда, Прѣсногорьковской, Петропавлов. у.
 и Черлаковской, Омскаго у., въ поселкахъ: Архангельскомъ,
 Песчанскомъ, Полуденскомъ, Кабаньевскомъ, Петропавл. у.,
 Ачаирскомъ и Побровскомъ, Омскаго уѣзда.

Псаломщическія: въ гор. Петропавловскѣ при крѣпостной
 церкви, въ гор. Ишимѣ при Никольской церкви, въ стан. Же-
 лѣзинской, Павлодар. у. 2-е, поселкахъ Покровскомъ, Омск. у.,
 Нижне-Бурлукскомъ, Кокчетав. уѣзда, селѣ Явленскомъ, Петро-
 павлов. у., Авякскомъ, Тарск. окр., дерев. Кондратьевой и
 Лаптевомъ-Логѣ, Змѣиногор. округа.

П Р А В И Л А

объ устройствѣ миссiи и о способѣ дѣйствiей миссiонеровъ и пастырей Церкви по отношенiю къ раскольникамъ и сектантамъ.

(По опредѣленiю Св. Синода отъ 25 мая 1888 года за № 1116).

(Продолженiе).

8) Съ учрежденiемъ епархіальныхъ, уѣздныхъ и окружныхъ миссiонеровъ, дѣйствующихъ въ указываемыхъ имъ предѣлахъ епархіи и только временно посѣщающихъ мѣстности, зараженныя расколѣмъ и сектантствомъ, отнюдь не освобождается отъ миссiонерской дѣятельности и каждый приходской священникъ, который по своей пастырской обязанности долженъ непрерывно вести миссiонерское дѣло, дѣйствуя противъ раскольниковъ и сектантовъ своего прихода пастырскими бесѣдами и назиданiями, а также обращаясь для сего и къ другимъ, имѣющимся въ распоряженiи духовенства средствамъ, коими должны служить:

а) Нравственно-попечительное и всегда участливое отношенiе приходскаго духовенства къ паствѣ, постоянно внимательное и непремѣнно истовое совершенiе крестнаго знаменiя на себѣ и при преподанiи другимъ благословенiя, всегда благоговѣйное и согласное съ уставомъ Церкви совершенiе общественнаго богослуженiя, а также частныхъ церковныхъ службъ и домашнихъ требъ, съ вразумительнымъ и внятнымъ чтенiемъ и пѣніемъ церковныхъ молитвословiй и съ приглашенiемъ къ участию въ таковыхъ пѣнощiяхъ самихъ молящихся.

б) Открытыя, проникнутыя духомъ пастырской кротости и растворяемыя христіанскою любовью собесѣдованiя съ заблуждающимися и отдѣлившимися отъ святой Церкви о предметахъ вѣры, нравственности и церковнаго чина; при обстоятельствахъ же, дѣлающихъ пастырскія собесѣдованiя съ заблуждающимися невозможными или неудобными, надлежитъ вести поучительныя бесѣды съ православными прихожанами, направленныя къ разясненiю тѣхъ именно истинъ святой вѣры, правилъ христіанской жизни, обрядовъ и таинствъ

православной Церкви, которыя составляютъ предметъ разно-
мыслия и лжеученій отдѣляющихъ отъ святой Церкви. Устрой-
ство виѣбогослужебныхъ назидательныхъ для
простого народа бесѣдъ и чтеній, имѣющихъ предметомъ изъ-
ясненіе истинъ христіанской вѣры и правилъ нравственной
жизни, съ присовокупленіемъ разсказовъ изъ св. исторіи,
житій святыхъ и воспоминаемыхъ церковію событій. Таковыя
бесѣды и чтенія могутъ быть предназначаемы, и сопровож-
даемы, и оканчиваемы общимъ пѣніемъ церковныхъ молитвъ
и пѣснопѣній присутствующими.

(Продолженіе слѣдуетъ.)

№ 1907-А

Уставъ Братства утверждается, и да
благословитъ Господь Братство сіе выйти
на дѣланіе свое. 7 Іюля 1898 г.

Епископъ Григорій.

УСТАВЪ

Омскаго Епархіальнаго Братства ревнителей

Православія, Самодержавія, Русской народности и Христіан-
скаго благотворенія.

*Бога бойтесь, Царя чтите,
Братство возлюбите.*

(1 Петр. II, 17).

(Продолженіе.)

III. Составъ Братства.

§ 3) Главою, начальникомъ и руководителемъ Братства
состоитъ Его Преосвященство, Преосвященнѣйшій Архипа-
стырь Омскій и Семипалатинскій.

§ 4) Священно и церковно-служители Омской епархіи,
по долгу своей службы, состоятъ неизменноими ревнителями
Братства.

§ 5) Количество ревнителей Братства не ограничено.

§ 6) Согласно завѣту Св. Апостола: *нѣтъ ни раба
ни свободнаго, нѣтъ мужескаго пола, ни женскаго, но*

весь одно во Христа Иисуса (Гал. III, 28)—въ число ревнителей Братства могутъ поступать лица всѣхъ званій и состояній, обоего пола, живущія какъ въ г. Омскѣ, и Омской епархіи, такъ и въ другихъ мѣстахъ Россіи и заграницей, лишь бы они были воодушевлены однимъ общимъ желаніемъ истинно послужить дѣлу возможно большаго развитія задачъ и цѣлей Братства, т. е. *доколь есть время—дѣлать добро весьма, а иначе своимъ по вѣрью* (Гал. VI, 10), *дѣлать тѣмъ даромъ, какой получили отъ Бога, какъ вѣрный домостроитель многоразличной благодати Божіей* (1 Петр. IV, 10) и *дѣлать не словомъ или языкомъ но дѣломъ и истинно* (1 Иоан. III, 18).

§ 7) Желаящіе поступить въ ревнители Братства, должны помнить, что *любящій друга исполнилъ законъ* (Рим. XIII, 8), что любовь къ ближнимъ передъ Очами Божіими преимущественно выше всѣхъ добродѣтелей: *если я имѣю даръ пророчества и знаю весь тайны и имѣю всякое познаніе и всю вѣру, такъ что могу и горы переставлять, а не имѣю любви,—то я ничто; и если я раздаю все имѣніе мое и отдаю тѣло мое на сожженіе, а любви не имѣю—нѣтъ мнѣ въ томъ никакой пользы* (1 Кор. XIII, 1—3), поэтому они должны прежде всего проникнуться любовью къ Богу и ближнему, затѣмъ не должны забывать словъ Христа Спасителя: *милости хочу, а не жертвы* (Мѣ IX, 13) и замѣчанія Св. Апостола: *не сотворившему милости и судъ будетъ безъ милости* (Іак. II, 13)—и расположить сердце свое къ дѣланію милости и наконецъ, слова Св. Апостола Іакова *чистое и непорочное благочестіе передъ Богомъ и Отцемъ есть то, чтобы призирать сиротъ и вдовъ въ ихъ скорбяхъ* (Іак. I, 27), *доброхотнаго бо дателя—любитъ Богъ* (2 Кор. XI, 7) и т. обр. быть готовыми на всякія жертвы для блага ближняго и собственнаго спасенія: *милость и истина пусть не оставляютъ тебя, повяжи ихъ на шею твоею и напиши на скрижали сердца твоего и обряцеша благодать* (Притч. III, 3, 4).

§ 8) Хотя денежныя и всякія матеріальныя пожертвованія въ пользу Братства весьма желательны и будутъ при-

ниматься съ великою благодарностію, но ревнителямъ слѣдуетъ помнить ученіе Св. Климента Александрійскаго: *подъ милостивыми разуметь Богъ не только творящихъ милосердіе, но и желающихъ милосердовать* и наставленіе Св. Григорія Нисскаго: *пусть никто не полагаетъ этой добродѣтели (благодѣренія) въ самихъ вещахъ, такъ какъ въ такомъ случаѣ эта добродѣтель не касалась бы каждою челоуька, кромѣ имѣющихъ достатокъ (потребный) къ благодѣренію*, — посему ревнителями Братства признаются лица, не только сдѣлавшія извѣстное матеріальное пожертвованіе хлѣбомъ насущнымъ, деньгами, вещами, книгами и проч., но и всѣ, кто можетъ принести пользу Братству добрымъ совѣтомъ и наставленіемъ, личнымъ трудомъ, покровительствомъ, своею силою и властію, и вообще нравственною поддержкою и содѣйствіемъ.

(Продолженіе слѣдуетъ.)

Разослать брошюру г. Грудистова церковнымъ причтамъ Омской епархіи и вмѣнить имъ въ обязанность ознакомить съ содержаніемъ ея своихъ прихожанъ. Господину же Грудистову преподается Архiepастырское благословеніе. 23 Августа 1898 года.

Епископъ Григорій.

Его Преосвященству,
Преосвященнѣйшему ГРИГОРІЮ, Епископу Омскому и Семипалатинскому,

Милостивѣйшему Архiepастырю и Отцу,

Редактору Омскихъ Епархіальныхъ Вѣдомостей

Докладъ.

Въ виду того, что Омская епархія, съ каждымъ годомъ все болѣе и болѣе населяющаяся переселенцами изъ внутреннихъ губерній Европейской Россіи, бѣдна строевымъ лѣсомъ, такъ необходимымъ переселенцамъ для обзаведенія домашними постройками, я обратился къ г. Московскому Губернскому Инженеру Дѣйствительному Статскому Совѣтнику Михаилу Николаевичу *Грудистову* съ просьбою разрѣшить мнѣ сдѣлать извлеченіе изъ составленной имъ брошюры „*дешевыя несю-*

раемая постройка“ для напечатанія на страницахъ «Омскихъ Епархіальныхъ Вѣдомостей», съ цѣлію ознакомленія сельскаго населенія епархіи съ рекомендуемымъ г. Грудистовымъ типомъ построекъ изъ землянаго кирпича.

Г. Грудистовъ, въ отвѣтъ на мою просьбу, письмомъ отъ 15-го прошедшаго Іюля, прилагая посылку съ 300 экземплярами своей брошюры, между прочимъ, написалъ мнѣ слѣдующее:

«Исполняя Ваше желаніе и просьбу, посылаю Вамъ триста экземпляровъ моей брошюры *безмездно*. При сихъ 300-хъ экземплярахъ мною приложено 30 экземпляровъ рисунка, снятаго съ натуры, который наглядно даетъ понятіе о цѣлесообразности моего способа. Мнѣ будетъ очень пріятно, если мой посильный трудъ принесетъ пользу вашему краю, а воспользовавшіеся моимъ изобрѣтеніемъ хотя изрѣдка помянуть добрымъ словомъ, а можетъ быть и молитвою къ Отцу Небесному, имя раба Божія *Михаила*.»

Такъ какъ брошюра г. Грудистова можетъ принести несомнѣнную пользу населенію Омской епархіи, особенно переселенческому, то я покорнѣйше прошу Ваше Преосвященство разрѣшить мнѣ разослать ее по церквамъ епархіи и смиреннѣйше ходатайствую передъ Вашимъ Преосвященствомъ о преподаніи г. Грудистову за такое крупное пожертвованіе (болѣе чѣмъ на 150 руб.), Архипастырскаго благословенія

Вашею Преосвященства,

Милостивѣйшаго Архипастыря и Отца,
нижайшій послушникъ *Священникъ Климентъ Скальскій*,

Ред. «Омск. Епарх. Вѣдом.»

№ 125-й

19 Августа 1898 года,

г. Омскъ.

При семь №-ръ прилагается веѣмъ подписчикамъ брошюра г. Грудистова: «дешевыя негоряемыя постройки.»

ОМСКІЙ ЕПАРХІАЛЬНЫЙ

ВѢДОМОСТИ.



ЧАСТЬ НЕОФИЦИАЛЬНАЯ.

1 Сентября № 17. 1898 года.

**Святой Равноапостольный Великий Князь
Владимиръ.**

(Възбогослужбная бесѣда).

(Продолженіе.)

Великій Князь былъ истинно мудрымъ правителемъ народа своего. Онъ хорошо понималъ его положеніе и умѣлъ соблюсти его выгоды. Онъ разсудилъ, что если онъ обратится къ Императорамъ Византійскимъ за содѣйствіемъ и помощію въ распространеніи Христіанства, если будетъ просить ихъ прислать священниковъ и учителей, то тѣмъ самымъ онъ станетъ въ нѣкоторую зависимость отъ Византіи и это можетъ отразиться дурно на сужденіи о немъ народа; что его подданные, не убѣжденные еще вполне въ истинѣ христіанства, могутъ подумать: «вотъ

Князь нашъ слушаетъ Греческихъ совѣтниковъ и, пожалуй, вовсе имъ подчинится.»

Предпринимая столь важное по своимъ послѣдствіямъ дѣло, какъ присоединеніе къ Христіанству вѣранныхъ ему людей, Князь долженъ былъ остерегаться всего, что могло ослабить довѣріе къ нему народа. Онъ задумалъ пойти къ Грекамъ Византійскимъ военнымъ походомъ, угрожая имъ отнятіемъ городовъ и областей, чтобы потомъ, при первомъ успѣхѣ, заключить съ Греками почетный для Руси миръ, условіемъ котораго поставить выгодный для своего государства союзъ и, въ качествѣ побѣдителя, потребовать отъ Императоровъ Византійскихъ, какъ равный отъ равныхъ, помощи въ просвѣщеніи своего народа Христіанскою вѣрою. Мудрый расчетъ его увѣнчался полнымъ успѣхомъ. Славяне, привыкшіе считать своего Князя достойнымъ вождемъ своимъ и наставникомъ, въ значительной степени приготовленные къ перемѣнѣ вѣры тѣми толками, тоторые возбудило всенародное и открытое посольство бояръ для испытанія вѣры,—охотно слѣдовали за Княземъ Владиміромъ по пути ко спасенію. Сами Греки, до которыхъ окольными путями могли достигнуть извѣстія и благочестивомъ намѣреніи Князя Владиміра крестить народъ Русскій, сочувствовали и тайно содѣйствовали ему.

Такъ, при осадѣ ратью Владиміра перваго изъ Греческихъ городовъ (городъ этотъ назывался Корсунемъ, или Херсонесомъ; развалины его существуютъ и донынѣ близъ Севастополя, въ Крыму) одинъ изъ жителей, грекъ, по имени Анастасъ, во избѣжаніе излишняго кровопролитія, перекинулъ на стрѣль въ лагерь Князя письмо, въ которомъ указалъ легкій способъ овладѣть городомъ, перекопавъ водные источники и лишивъ осажденныхъ воды.

Корсунъ былъ взятъ. Расчетъ Князя исполнился. Теперь онъ могъ послать трепещущимъ Византійскимъ правителямъ грозное требованіе: «хочу сестру вашу, — княжну Анну, взять себѣ въ жены; если откажете, приду и разорю главный городъ вашъ» (Царь-градъ, или Константинополь).

Византійскіе Императоры думали смутить Князя Владиміра указаніемъ на различіе ихъ вѣроисповѣданій: «какъ можетъ сестра наша выдти за мужа за язычника» — отвѣчали

они на его требованіе. Тогда-то Князь Владиміръ счелъ возможнымъ объявить имъ и всему міру завѣтное желаніе свое присоединиться къ истинной вѣрѣ православной.— «Пришлите мнѣ Священниковъ и наставниковъ въ вѣрѣ,» послалъ сказать онъ Греческимъ Императорамъ, «чтобы могъ я креститься и крестить народъ мой.» До сихъ поръ уцѣлѣли въ Херсонесѣ слѣды храма, въ которомъ принялъ крещеніе Св. Князь Владиміръ и гдѣ совершено было его бракосочетаніе съ Греческою Царевною Анною. Надъ этими священными останками построены нынѣ великолѣпный Храмъ во имя Святаго Князя Владиміра; въ нижнемъ этажѣ этотъ Храмъ вмѣщаетъ въ себѣ развалины древней церкви и Св. кунели, въ которой Князь Владиміръ принялъ крещеніе.

При самомъ крещеніи Святаго Владиміра произошло чудо, явно показавшее благоволеніе Господне къ вновь воспринятому въ лоно православія Князю. Ранѣе во время похода и осады, Князь заболѣлъ глазами и почти ослѣпъ. Сильно сокрушалъ его этотъ тѣлесный недостатокъ, мѣшавшій видѣть ему, между прочимъ, лицо нареченной его невѣсты. Благочестивая царевна, искренно вѣруя въ силу молитвъ и Таинствъ Церкви Христіанской, совѣтовала Князю посѣшить принятіемъ Святаго Крещенія.— «Крестись, и исцѣлишься,»—говорила она ему. И дѣйствительно, лишь только, по окончаніи таинства, Князь выпелъ изъ кунели, слѣпота оставила его, и онъ въ восторгѣ воскликнулъ: «наконецъ-то узрѣлъ я Бога живаго,» Этими словами, конечно хотѣлъ онъ высказать, что подобно слѣпотѣ тѣлесной окончательна оставила его слѣпота душевная.

Всецѣло возрожденный и на собственномъ опытѣ еще разъ безповоротно убѣдившійся въ истинѣ Христіанской вѣры, Князь Владиміръ не хотѣлъ ни на одинъ часъ болѣе оставлять ввѣренный ему Богомъ народъ въ прежнихъ заблужденіяхъ и онъ тотчасъ же посѣшилъ въ родной Кіевѣ, чтобы довершить славное дѣяніе свое крещеніемъ подвластнаго ему народа.

И вотъ наступилъ наконецъ свѣтлый, радостный день 15 Іюля 988 года, въ который, по преданію, произошло крещеніе Кіевлянъ. Послушные приказанію любимаго Князя, рано утромъ несчетныя толпы народа слѣзили на берегъ Днѣпра и притока его Почайны. Сюда же прибыли Греческій Митрополитъ

Михаилъ съ греческимъ духовенствомъ и самъ Князь съ молодую греческою Княгинею-супругою своею Анною, съ дѣтьми и боярами.

По берегу въ разныхъ мѣстахъ были устроены подмости для духовенства; тысячи народа вошли въ воду: мужчины и женщины стояли особо въ рѣкѣ, гдѣ было поглубже; дѣти ближе къ берегу, а младенцевъ взрослые держали на рукахъ. Священнослужители читали молитвы.

Всѣ остальные молились.

(Продолженіе слѣдуетъ.)

Замѣтка относительно производства работъ при возобновленіи приходскихъ храмовъ.

Забота о благолѣпіи храма Божія есть одна изъ главнѣйшихъ обязанностей приходскаго пастыря. Но рѣдко кто изъ священниковъ, особенно изъ молодыхъ, имѣетъ достаточную подготовку къ приведенію въ вѣреннаго его попеченію храма въ должное благолѣпіе. Въ нужныхъ случаяхъ приглашаютъ обыкновенно подрядчиковъ, дѣлають торги или сдаютъ работу, не вѣдая должнымъ образомъ ни подрядчика, ни подряда. Между тѣмъ въ устройствѣ, напримѣръ, иконостаса требуются спеціальныя знанія. Чтобы не было обмана со стороны исполнителей, сельскій священникъ долженъ имѣть понятіе о рѣзбѣ, о позолотѣ, хотя нѣсколько долженъ быть знакомъ и съ оцѣнкою живописи.

Какой бы ни былъ подрядчикъ, развѣ онъ беретъ не за спеціальную работу, онъ ни больше, ни меньше, какъ барышникъ, и жаждущій быстрой наживы. Принимая на себя не спеціальную работу, не безъ курьеза, онъ будетъ ее и сдавать спеціальному мастеру. Если онъ въ своей мастерской будетъ исполнять заказъ, нисколько не лучше будетъ, потому что самъ не понимаетъ ничего. Поэтому то мы часто и видимъ въ сельскихъ церквахъ прежде времени лопнувшее столярство, упавшую арабеску, облупившуюся позолоту, искаженную живопись и много-много непригляднаго. Такое безвыходное положеніе дѣла и побуждаетъ меня предложить сельскимъ распорядителямъ и нижеслѣдующія сообра-

женія относительно устройства иконостасовъ. При этомъ эти посылки Заказчикамъ иконостасовъ необходимо имѣть въ виду слѣдующее: 1) Ни въ какомъ случаѣ не сдавать всей работы одному подрядчику: столярства и рѣзбу слѣдуетъ сдавать одному, позолоту—другому, живопись—третьему, чтобы, такимъ образомъ, каждая вещь попала въ первыя спеціальныя руки. 2) При выборѣ мастеровъ нужно требовать отъ нихъ свидѣтельства тѣхъ заведеній, гдѣ они обучались своему искусству, а также обращать вниманіе на тѣ аттестаціи объ ихъ поведеніи и добросовѣстномъ выполненіи заказовъ, которыя каждый мастеръ беретъ отъ священника по окончаніи работы. 3) Заказчики должны имѣть планъ иконостаса съ масштабомъ, точно подходящій къ мѣсту его установки, такъ, чтобы мастеръ, при постановкѣ иконостаса, не долбилъ стѣны и не отпиливалъ уже законченную какую-либо вещь. 4) Рѣзчикъ долженъ знать рисованіе; онъ тотъ же скульпторъ; если умѣетъ рисовать, можетъ хорошо и вырѣзать. Поэтому слѣдуетъ предварительно попросить рѣзчика нарисовать что-нибудь изъ плана, клеймо, арабеску, капитель и т. п.; этого исполнѣно достаточно, чтобы видѣть, насколько онъ владѣетъ своимъ искусствомъ. 5) По окончаніи столярства и рѣзбы, не слѣдуетъ ешбшить позолотою, чтобы дать дереву высохнуть и совершенно сложиться на мѣстѣ. Хорошо золотить года черезъ два, или хотя черезъ годъ послѣ окончанія рѣзбы и столярства. 6) При пріемкѣ столярства и рѣзбы линіи, углы и окружности слѣдуетъ провѣрять отвѣсомъ, ватерпасомъ, угольникомъ и циркулемъ. Замѣченныя неточности слѣдуетъ заставить мастера исправить или передѣлать. 7) Всѣ прозрачныя вырѣзанныя украшенія укрѣплять на полотно столярства, а не на торець полотна. Составныя части колонны, капитель, стволъ, базъ соединять не шипами, а сквознымъ желѣзомъ и прикрѣплять на мѣсто къ полотну столярства не клиньями вверху между капителью и коробкой столярства, а желѣзными винтами съ гайками среди ствола. 8) Позолоту слѣдуетъ производить въ сухомъ мѣстѣ. Хорошую позолоту не трудно узнать. Приложите не въ далекомъ разстояніи къ вызолоченной вещи бѣлую простую бумагу, и вы чрезъ отраженіе отъ бумаги въ хорошей позолотѣ уви-

дите одинъ чистый колеръ сплошнаго, какы бы слитаго золота, а матъ желто-искристаго пріятнаго тона. Въ плохой позолотѣ повсюду увидите пятна, тонкія сѣчины и спай, т. е. соединеніе листовъ золота. 9) Чтобы выбрать лучшаго живописца изъ двухъ или трехъ и болѣе, достаточно каждому изъ нихъ заказать написать одно и то же изображеніе съ слабаго рисунка, такъ чтобы имъ самимъ пришлось добывать и усовершенствовать его. Заказчики особенно должны быть внимательны и осторожны при задаваніи темъ живописцамъ. Въ этомъ случаѣ необходимо руководствоваться исторіей, или просто заранѣе купить рисунки и по нимъ дѣлать заказы. Большею частью заказчики при задаваніи темъ руководятся своими личными соображеніями, полагаясь на свой вкусъ и знаніе, и, конечно, дѣло не обходится безъ затрудненій. Въ одномъ мѣстѣ меня заставили перемѣнить фонъ на голубой во всѣхъ иконахъ иконостаса и стѣнахъ храма. Хотя голубой и сиреневый цвѣтъ пріятный для большинства, но нельзя же его писать во всѣхъ иконахъ. Нужно, напр., изобразить преподобнаго молящимся въ лѣсу или даже въ келліи. Благоразумно ли будетъ здѣсь допустить сиреневаго или розоваго цвѣта фонъ? Неужели келлія преподобнаго была отдѣлана подъ изысканный сиреневый цвѣтъ? Или просятъ написать умирающую тещу апостола Петра, съ молодымъ лицомъ и румянцемъ на щекахъ, но — болѣзненнымъ. У насъ совсѣмъ почти не обращаютъ вниманія на живопись. А между тѣмъ эта вещь заслуживаетъ большаго вниманія и болѣе строгой и благоразумной цензуры, чѣмъ даже проповѣдь пастыря. Если въ проповѣди даже и вылетитъ изъ устъ пастыря какое нибудь неосторожное слово, оно можетъ забыться. Картины же или иконы всегда одиѣ и тѣ же предъ глазами молящихся. Если прослѣдить внимательно что и какво пишутъ въ нашихъ сельскихъ православныхъ храмахъ разные художники и живописцы, то не мало найдется несогласнаго съ исторіей и духомъ православія. Много есть копированнаго съ рисунковъ западнаго вѣроисповѣданія. По этому пастырямъ приходскимъ слѣдуетъ быть особенно внимательными къ исполненію живописцами заказовъ по написанію иконы для церквей. Извѣстно, что въ нѣкоторыхъ мѣстахъ ма

Въ заключеніи не лишнимъ считаю сказать нѣсколько словъ о договорахъ между заказчиками и подрядчиками. Нотаріальныхъ контрактовъ почти ни когда не дѣлается: обѣ стороны полагаются на взаимную совѣсть и довольствуются простыми росписками въ пять-шесть строкъ. Это опущеніе неизвинительное. Но если дѣло и доходитъ до нотаріуса, то весь контрактъ состоитъ изъ двухъ условій: 1—за сколько и 2—къ какому сроку. А потому, при приѣмѣ работы, заказчикъ требуетъ свое, подрядчикъ представляетъ свое. Одинъ говоритъ, что при заказѣ говорили объ этомъ, другой отвѣчаетъ, что и помину не было, иначе онъ бы не согласился бы съ этимъ. Словомъ, множество недоразумѣній и неудовольствій. Поэтому въ контрактѣ слѣдуетъ писать все до мельчайшихъ подробностей. Нотаріусъ дороже не возьметъ, если прибавить 10—12 условій.

Мастеръ живописи *Николай Елоровъ Орловъ*

ЗАМѢТКА.

(Къ приложенію «Дешевыя негоряемыя постройки» М. Н. Грудистова)

Новый способъ устройства соломенныхъ крышъ.—Новый способъ устройства прочныхъ и безопасныхъ отъ огня соломенныхъ крышъ состоитъ въ слѣдующемъ. Пучки соломы (которая обыкновенно берется средней величины, безъ колосьевъ) помѣщаются въ яму съ жидкой хорошей глиной и проминаются ногами; спустя сутки, ихъ вынимаютъ изъ ямы, складываютъ въ кучу такъ, чтобы концы ихъ не высовывались, и прикрываютъ сухой соломой. Когда черезъ два-три дня лишняя вода съ пучковъ сожмется и вся куча значительно согрѣется, приступаютъ къ укладкѣ ихъ на рѣшетины крыши. Рѣшетины должны быть ровныя и частыя—не болѣе 3—4 вершковъ другъ отъ друга. Настилку начинаютъ снизу и первый рядъ укладываютъ комлями книзу, упирая ихъ въ подтокъ, а остальные ряды укладываются комлями вверху, при чемъ комли должны приходиться не въ промежуткахъ рѣшетинъ, а на самыхъ рѣштинахъ. Разложивъ солому розсыпью, ее расправляютъ и притаптываютъ лопатой,

не дѣлая, однако, при этомъ никакой примазки глиною. Затѣмъ, пока крыша еще не просохла, ее расчесываютъ сверху внизъ чесалкой (въ видѣ грабелей съ частыми проволочными гвоздями), сначала слегка, а потомъ все глубже и глубже. По мѣрѣ прочесыванія, готовая часть крыши приглаживается и притаптывается, пока поверхность крыши не станетъ совершенно гладкой. Какъ показалъ опытъ, устроенныя такимъ образомъ глиняныя крыши представляютъ большія преимущества передъ обыкновенными соломенными: дождь совсѣмъ не проникаетъ въ солому, и послѣдняя не подвергается гніенію, благодаря чему крыши стоятъ десятки лѣтъ; даже обмытая дождемъ такая крыша не боится огня. Глины идетъ на крышу сравнительно немного и доставлять ее на крышу, при устройствѣ послѣдней, не приходится, что значительно облегчаетъ и ускоряетъ работу; самой глины на каждую квадратную сажень крыши, при толщинѣ ея въ три вершка, приходится не болѣе пяти пудовъ. (Новъ)

Редакторъ, Священникъ *Климентъ Скальскій*

ОБЪЯВЛЕНІЕ

Открыта подписка на новую общественно-экономическую и литературную газету

„РУССКІЙ ТУРКЕСТАНЪ.“

Газета будетъ выходить три раза въ недѣлю въ форматѣ одного **полнаго** печатнаго листа.

Подписка на текущій годъ принимается на срокъ съ 1-го октября, при чемъ лица, подписавшіяся съ этого времени, получаютъ всѣ номера газеты, которые выйдутъ до перваго октября, такъ какъ выходъ изданія начнется съ сентября мѣсяца.

Подписная цѣна: на 1 годъ 7 руб.; на 6 мѣсяцевъ 4 руб., на 3 мѣсяца 2 руб. и на 1 мѣсяць 70 коп., съ пересылкой и доставкой на домъ; за границу на 1 годъ 9 руб.

Подписка принимается въ конт. ред. «Русскій Туркестанъ», Ташкентъ Соборная ул., домъ Умидова.

Редакторъ *И. Гейеръ*

Издатель *А. Сморгуновъ*

Дозв. цензур., г. Омскъ, 1 Сентября 1898 г.

Цензоръ Свящ. *Пантелеимонъ Новиковъ*

Типографія *А. Б. Демидова*.

ДЕШЕВЫЯ НЕСГОРАЕМАЯ ПОСТРОЙКИ.

— * —
ЗЕМЛЯ, КАКЪ СТРОИТЕЛЬНЫЙ МАТЕРІАЛЪ,
ЗЕМЛЯНОЙ КИРПИЧЪ
И
ПОСТРОЙКИ ИЗЪ НЕГО.

(Съ чертежами).



Составилъ М. Н. Трудиетовъ,

САРАТОВСКИЙ ГУБЕРНСКИЙ АРХИТЕКТОРЪ.



САРАТОВЪ.
Типографія Губернскаго Земства.
1890.



не дѣлая, однако, при этомъ никакой примазки глиною. Затѣмъ, пока крыша еще не просохла, ее расчесываютъ сверху внизъ чесалкой (въ видѣ грабелей съ частыми проволочными гвоздями), сначала слегка, а потомъ все глубже и глубже. По мѣрѣ прочесыванія, готовая часть крыши приглаживается и притаптывается, пока поверхность крыши не станетъ совершенно гладкой. Какъ показалъ опытъ, устроенныя такимъ образомъ глиняныя крыши представляютъ большія преимущества передъ обыкновенными соломенными: дождь совсѣмъ не проникаетъ въ солому, и послѣдняя не подвергается гниенію, благодаря чему крыши стоятъ десятки лѣтъ; даже обмытая дождемъ такая крыша не боится огня. Глины идетъ на крышу сравнительно немного и доставлять ее на крышу, при устройствѣ послѣдней, не приходится, что значительно облегчаетъ и ускоряетъ работу; самой глины на каждую квадратную сажень крыши, при толщинѣ ея въ три вершка, приходится не болѣе пяти пудовъ. (Новъ)

Редакторъ, Священникъ *Климентъ Скальскій*

ОБЪЯВЛЕНІЕ.

Открыта подписка на новую общественно-экономическую и литературную газету

„РУССКІЙ ТУРКЕСТАНЪ.“

Газета будетъ выходить три раза въ недѣлю въ форматѣ одного **полнаго** печатнаго листа.

Подписка на текущій годъ принимается на срокъ съ 1-го октября, при чемъ лица, подписавшіяся съ этого времени, получать всѣ номера газеты, которые выйдутъ до перваго октября, такъ какъ выходъ изданія начнется съ сентября мѣсяца.

Подписная цѣна: на 1 годъ 7 руб.; на 6 мѣсяцевъ 4 руб., на 3 мѣсяца 2 руб. и на 1 мѣсяць 70 коп., съ пересылкой и доставкой на домъ; за границу на 1 годъ 9 руб.

Подписка принимается въ конт. ред. «Русскій Туркестанъ», Ташкентѣ Соборная ул., домъ Умидова.

Редакторъ *И. Гейерс*

Издатель *А. Сморгуновъ*.

Дозв. цензур., г. Омскъ, 1 Сентября 1898 г.

Цензоръ Свящ. *Пантелеимонъ Новиковъ*

Типографія *А. Б. Демидова*.

ДЕШЕВЫЯ НЕСГОРАЕМАЯ ПОСТРОЙКИ.

— * —

ЗЕМЛЯ, КАКЪ СТРОИТЕЛЬНЫЙ МАТЕРИАЛЪ,
ЗЕМЛЯНОЙ КИРПИЧЪ
И
ПОСТРОЙКИ ИЗЪ НЕГО.

(Съ гертесфами).



Составилъ М. К. Трудистовъ,

САРАТОВСКИЙ ГУБЕРНСКИЙ АРХИТЕКТОРЪ.



САРАТОВЪ
Типографія Губернскаго Земства.
1890.



ДЕШЕВЫЯ НЕСГОРАЕМЫЯ ПОСТРОЙКИ.

Земля, какъ строительный матеріаль, земляной кирпичъ
и постройки изъ него.

(СЪ ТАБЛИЦЕЮ ЧЕРТЕЖЕЙ).

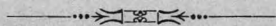

Составилъ М. Н. Трудистовъ

Саратовскій Губернскій Архитекторъ.



САРАТОВЪ
Типографія Губернскаго Земства.
1890



ДЕШЕВЫЙ

ИСТОРИЯ ПОСЛОВИЦ

Земля, как слово, имеет значение, а слово, как земля, имеет вид.

Дозволено цензурою. Марта 9-го дня. Москва.



Всё это и многое другое вы найдете в этой книге. Она посвящена истории слов и выражений, которые мы используем в повседневной жизни. Автор подробно рассматривает происхождение и значение многих слов, а также приводит интересные факты и примеры их употребления. Книга будет полезна не только лингвистам, но и всем, кто интересуется историей языка и культуры.



САНКТ-ПЕТЕРБУРГ
Издательство "Лань"
1880



Составляя настоящее руководство, я, главнымъ образомъ, желалъ придти на помощь народу, людямъ села, для которыхъ устройство жилищъ имѣетъ огромное значеніе. Сельскіе дома должны быть долговѣчны, здоровы, дешевы и *безопасны отъ огня*; предлагаемое мною устройство ихъ отвѣчаетъ всѣмъ этимъ требованіямъ.

Постройки изъ земли не новость, не я ихъ изобрѣлъ, а изобрѣтены онѣ народомъ; но я, изучая это дѣло въ продолженіи 30 лѣтъ въ южной, западной и восточной полосахъ Россіи, старался устранить всѣ недостатки существующихъ приемовъ возводить строенія изъ земли и указать такой способъ устройства ихъ, при которомъ онѣ, не уступая въ качествахъ деревяннымъ и каменнымъ, имѣли бы всѣ необходимыя достоинства. Задачу эту мнѣ удалось разрѣшить; но и послѣ того я не рѣшился предложить мой способъ къ общему употребленію до тѣхъ поръ, пока не убѣдился долготѣннымъ опытомъ въ полной его пригодности. По этому способу выстроено нѣсколько жилыхъ и не-

жилыхъ строеній; они существуютъ болѣе 10-ти лѣтъ и оказались ничѣмъ не хуже обыкновенныхъ построекъ, которыя дороже моихъ — деревянные въ семь разъ, а каменные почти въ одинадцать. Получивъ такимъ образомъ полную увѣренность въ безусловной *прочности* возводимыхъ по моему способу построекъ, причемъ оказалось еще и то, что онѣ чѣмъ дольше стоятъ, тѣмъ дѣлаются прочнѣе, я счелъ себя обязаннымъ сдѣлать добытые мною результаты общеизвѣстными и впервые ознакомилъ съ ними публику во время Саратовской земской сельско-хозяйственной выставки 1889 года, находившаяся на которой моя постройка изъ земли комитетомъ выставки была признана цѣлесообразною и награждена серебряною медалью.

Хотя по моему способу можно строить не только сельскіе дома, но и городскіе, даже двухъэтажные, на что мною, въ своемъ мѣстѣ, даются надлежащія указанія, но, повторяю, цѣль изданія настоящаго руководства: распространить земляныя постройки въ селеніяхъ, жители которыхъ терпятъ такія страшныя бѣдствія отъ пожаровъ. Я знаю, что русскому крестьянину очень трудно отвыкнуть отъ привычки строить все изъ дерева, хотя это

для него прямо разорительно; но также увѣренъ и въ томъ, что постройки изъ земли, при ихъ *дешевизнѣ, удобствѣ, прочности и несгораемости*, мало по малу, должны войти въ общее употребленіе. Свѣдѣнія о числѣ пожаровъ показываютъ, что въ Россіи ежегодно истребляется пожарами строеній болѣе чѣмъ на 32000000 руб., изъ которыхъ болѣе 24000000 руб. падаетъ на сельскія постройки; при этомъ замѣчено явленіе, что число пожаровъ постепенно возрастаетъ и, главнымъ образомъ, возрастаетъ больше въ селеніяхъ, чѣмъ въ городахъ («Статистическій Временникъ Россійской Имперіи» 1882 года). Все это заставляетъ желать, чтобы деревянныя постройки въ селеніяхъ не возводились вовсе, а чтобы все было строено или изъ камня, или изъ земли. Въ этомъ лежитъ одинъ изъ главныхъ задатковъ благосостоянія поселянъ: много тогда устранилось бы несчастій, горя и слезъ; много сохранилось бы трудовыхъ крестьянскихъ грошей, пожираемыхъ теперь «краснымъ пѣтухомъ». Но такъ какъ каменныя строенія дороги и доступны только людямъ состоятельнымъ, то для крестьянина ничего не можетъ быть лучше земляной постройки, которую онъ можетъ сдѣлать самъ изъ матеріала, на-

ходящагося подъ руками и не требующаго дорогихъ денежныхъ затратъ.

Чтобы распространить между крестьянами обыкновеніе строить дома изъ земли, необходимо, для начала, возводить изъ нея общественныя постройки: караулки, сборни, сельскія правленія, училища и т. п. Такія строенія, если они будутъ сдѣланы съ соблюденіемъ всѣхъ указанныхъ въ настоящемъ руководствѣ правилъ, ничѣмъ не уступятъ постройкамъ каменнымъ не только со стороны внутреннихъ достоинствъ, но и относительно внѣшней отдѣлки, такъ какъ они могутъ быть снаружи и внутри или обмазаны, или же выштукатурены, а затѣмъ—выбѣлены, или выкрашены.

Удостоверяю,—что кто попробуетъ возвести жилую, или нежилую, постройку по предлагаемому мною здѣсь способу—тотъ не раскается и посоветуетъ сдѣлать тоже самое другому.

М. Н. Грудистовъ

саратовскій губернскій архитекторъ.

ДЕШЕВЫЯ НЕСГОРАЕМЫЯ ПОСТРОЙКИ.

I.

Матеріаль.

Главнымъ матеріаломъ для построекъ служить земля, взятая на мѣстѣ самой постройки; почти всякая земля годна для этого. Исключеніе составляютъ: грунты песчаные, какъ не имѣющіе необходимой вязкости; торфяные, такъ какъ они поддаются сильно сжиманію и, сверхъ того, стараемы и всѣ болотистые, какъ слабые вообще. Лучшимъ грунтомъ для земляныхъ построекъ долженъ считаться—суглинистый.

Если земля, находящаяся на мѣстѣ постройки, имѣетъ мало вязкости, то необходимо сдѣлать примѣсь глины; попадающіеся въ землѣ мелкіе камешки не вредятъ дѣлу, какой бы породы они не были.

По вѣсу годность земли опредѣляется тѣмъ, что на носилки (фиг. 2) должно укладываться земли отъ четырехъ съ половиною до пяти съ половиною пудовъ, что, приблизительно, будетъ равняться

отъ восьмисотъ до тысячи ста пудовъ земли въ одномъ кубикѣ.

По наружнымъ признакамъ пригодность земли можно опредѣлить такъ: если при вырытіи ямы стѣны ея не осыпаются и сохраняютъ отвѣсное положеніе,—земля пригодна; для болѣе же точнаго опредѣленія годности земли лучше сдѣлать нѣсколько пробныхъ кирпичей по объясненному въ этомъ руководствѣ способу. Если они будутъ имѣть требуемыя качества,—это послужитъ лучшимъ доказательствомъ хорошихъ свойствъ земли; въ противномъ случаѣ, необходимо повторить пробу, чтобы опредѣлить нужное количество примѣси глины.

II.

Кирпичь.

Для построекъ изъ земли дѣлается кирпичь. Размѣры онъ долженъ имѣть: въ длину десять, ширину пять и толщину два съ половиною вершка (фиг. 1-я), съ тѣмъ расчетомъ, чтобы стѣна сложенная въ полтора кирпича, имѣла толщину около одного аршина, полагая толщину шва въ четверть вершка.

Кубическое содержаніе такого кирпича составляетъ 125 вершковъ; такъ что

по размѣрамъ своимъ земляной кирпичъ, сравнительно съ обыкновеннымъ обожженнымъ, имѣющимъ размѣры 27 кубич. вершк., больше въ четыре съ половиною раза съ лишкомъ.

Инструменты и пользованіе ими.

Инструментами для приготовленія кирпича служатъ: простая деревянная лопата, носилки, имѣющія форму ящика, забраннаго стѣнками съ трехъ сторонъ, и станокъ, или форма, въ которой кирпичъ получаетъ свой окончательный видъ (фиг. 2-я и 3-я).

Ящикъ носилокъ долженъ имѣть размѣры около аршина въ каждой сторонѣ. Станокъ слѣдуетъ изготовить на пять кирпичей, для ускоренія производства работы; стѣнки и раздѣленія станка устроиваются изъ досокъ полувершковой толщины; мѣста въ немъ дѣлаются съ небольшимъ запасомъ, для усышки кирпича.

Способъ приготовленія кирпича.

Изготовленіе земляного кирпича просто и несложно.

Около мѣста постройки вырывается круглая яма, шириною отъ 2 до 3-хъ сажень въ поперечникѣ, глубиною до

одного аршина, въ которой должно составляться тѣсто для выдѣлки кирпича. Вырытая изъ этой ямы земля, если она пригодна, прежде всего и идетъ для приготовления тѣста. Примѣшавъ къ ней глины, если понадобится, согласно данныхъ здѣсь указаній, и воды настолько, чтобы образовалось густое тѣсто (вода подливается понемногу, по мѣрѣ надобности), смѣсь мнутъ въ ямѣ лошадьми, или просто ногами рабочихъ, до тѣхъ поръ, пока она не размѣшается ровно; чѣмъ лучше будетъ размѣшано тѣсто, тѣмъ лучше получится кирпичъ.

Вблизи ямы и постройки очищаютъ и выравниваютъ площадку для выдѣлки кирпича. Чѣмъ глаже будетъ поверхность этой площадки, тѣмъ болѣе правильной формы получится кирпичъ. Самое лучшее—приготовить площадку такъ, какъ обыкновенно устраиваютъ токъ для молотбы хлѣба.

Приготовивъ тѣсто и площадку, приступаютъ къ дѣланію кирпича, для чего необходимо не менѣе двухъ рабочихъ. Они накладываютъ на носилки лопатами тѣсто, по вѣсу до пяти пудовъ, по объему въ такомъ количествѣ, чтобы хватило заполнить форму станка на пять кирпичей. Поднеся тѣсто къ формѣ, рабочіе,

чрезъ свободный край носилокъ, сваливаютъ его въ станокъ, въ которомъ оно ими же, или другими, плотно уминается, а затѣмъ поверхность сравнивается до краевъ стѣнокъ рукою, или доскою, и сглаживается мокрой тряпкой, для чего подъ руками должна постоянно имѣться шайка съ водою. Затѣмъ, форму поднимаютъ, причемъ кирпичи, собственною тяжестью, остаются на землѣ. Послѣ этого форму смачиваютъ внутри тою же тряпкою, чтобы слѣдующіе кирпичи не прилипали къ стѣнкамъ, кладутъ рядомъ и опять идутъ за тѣстомъ, которымъ наполняютъ ее снова, и продолжаютъ такъ дѣйствовать до тѣхъ поръ, пока изъ ямы не будетъ взято все тѣсто.

Сушка кирпича.

Сдѣланный такимъ образомъ кирпичъ лежитъ, смотря по погодѣ, дня три; потомъ его переворачиваютъ на ребро, а за это время готовятъ тѣсто для слѣдующихъ партій кирпича и складываютъ новый кирпичъ на другое мѣсто. Если въ распоряженіи строителя имѣется небольшое пространство земли, то можно первую партію кирпича, послѣ небольшой просушки, сдвинуть плотнѣе и освободить мѣсто для слѣдующей.

Поставленный на ребро кирпичъ сохнетъ, опять таки смотря по погодѣ, отъ трехъ дней до недѣли, послѣ чего его складываютъ въ вѣтки, съ промежутками для прохода воздуха, и въ такомъ видѣ онъ досыхаетъ окончательно.

Употребленіе кирпича въ дѣло.

Только совершенно высушенный кирпичъ можно употреблять въ дѣло съ полною увѣренностью, что сложенное изъ него зданіе, почти немедленно по окончаніи работъ, можетъ быть обитаемо, будетъ сухо и тепло. Это объясняется тѣмъ, что влага отъ раствора глины, на которомъ складываются стѣны изъ земляного кирпича, не можетъ имѣть вліянія на сухость стѣны, сложенной изъ сухого кирпича, сравнительно съ размѣрами котораго шовъ глины незначителенъ, отчего влага тотчасъ же поглощается стѣною и кладка высыхаетъ быстро. Для работъ этихъ, конечно, слѣдуетъ выбирать по возможности сухое лѣтнее время.

Среднимъ числомъ, двое рабочихъ, съ приготовленіемъ для себя тѣста, подноскою его къ станку и изготовленіемъ самаго кирпича, могутъ выдѣлать въ хорошій лѣтній день 300 штукъ кирпича.

Стоимость кирпича.

Въ Саратовѣ изготовленіе 1000 штукъ такого кирпича въ окончательномъ видѣ стоитъ 6-ть рублей; въ деревняхъ и экономіяхъ, гдѣ рабочій трудъ дешевле, выдѣлка кирпича обойдется отъ 4 до 5 рублей за 1000.

Сравненіе стоимости земляного и обыкновеннаго кирпича.

Обыкновенный обожженный кирпичъ, съ доставкой къ мѣсту работъ, стоитъ въ Саратовѣ до 14 руб. за 1000. При сравненіи кубическаго содержанія его съ землянымъ кирпичемъ оказывается, что земляной кирпичъ будетъ стоить дешевле обожженаго почти въ 11-ть разъ (10. 5. $2\frac{1}{2}=125$; 6. 3. $1\frac{1}{2}=27$; $\frac{125}{27}=4,63$; $4,63 \cdot \frac{14}{6}=10,8$).

Вѣсъ кирпича.

По вѣсу кирпичъ изъ подходящей земли, при хорошей, полной по размѣрамъ, выдѣлкѣ, вѣситъ отъ 40 до 45 фунтовъ; кубическая же сажень кладки изъ него — отъ 950 до 1100 пудовъ.

Отличительные признаки хорошаго кирпича.

Хорошимъ, годнымъ къ употребленію,

считается земляной кирпичъ, имѣющій полные размѣры, правильную форму и надлежащую плотность; сдѣланный изъ соотвѣтствующей земли, отвѣчающій показанному выше вѣсу—отъ 40 до 45 фунтовъ—и, главное, хорошо высушенный. Бой половинками при приемѣ кирпича можетъ быть допущенъ на одну пятую часть; по этому расчету онъ свободно уходитъ въ кладку. Хорошая высушка кирпича узнается по разломкѣ кирпича: дождь, поавшій на кирпичъ по его высушкѣ, намачиваетъ его только сверху, не дѣлая никакого вреда, и кирпичъ скоро опять высыхаетъ, не измѣняя своихъ внутреннихъ качествъ.

Цементъ.

Цементомъ при кладкѣ изъ земляного кирпича служитъ хорошая печная глина, которую замѣшиваютъ съ водою, вродѣ того какъ ее мѣсятъ для печей, только болѣе прибавляютъ воды, чтобы растворъ не былъ очень густъ, и совсѣмъ не кладутъ песку.

Приготовление глинянаго раствора особаго искусства не требуетъ и можетъ быть исполнено простымъ рабочимъ.

III.

Кладна изъ земляного кирпича.

Земляной кирпичъ кладется такъ же, какъ и обыкновенный обожженный, съ соблюденіемъ перевязки въ рядахъ, непосредственно слѣдующихъ одинъ за другимъ. Расположеніе кирпичей указано на черт. № 4 и 5-й: чертежъ № 4-й объясняетъ расположеніе кирпичей въ одномъ ряду въ планѣ, № 5 показываетъ швы послѣдующихъ рядовъ по вышинѣ. Для соблюденія перевязки приходится употреблять кирпичи, имѣющіе три четверти своей длины, для чего часть кирпича, величиною въ два съ половиною вершка, съ одной его стороны отрубается. Промежутки между кирпичами, при кладкѣ, заполняются плотно половинками, которыя вставляются также на растворѣ глины; менѣе значительные промежутки заполняются растворомъ глины, еще больше разжиженнымъ, и небольшими обломками кирпичей, которые набиваются молоткомъ, какой употребляется при кладкѣ и изъ обыкновеннаго кирпича. Выложивши рядъ кирпичей, его смазываютъ растворомъ глины и, сгладивъ рукою, или мокрою тряпкою, кладутъ слѣдующій рядъ, продолжая такъ до окончанія всей кладки.

При кладкѣ стѣны въ полтора кирпича толщиною, получается аршинная стѣна, вполне обезпечивающая тепло и сухость жилья. При такой кладкѣ, въ одинъ рядъ, на одну сажень длины идетъ 13 кирпичей, а на одну сажень въ вышину укладывается 18 рядовъ; такъ что въ одну квадратную сажень, толщиною въ аршинъ, идетъ 234 кирпича. Основываясь на этомъ, можно впередъ рассчитать—сколько потребуется кирпичей на всю постройку.

Устойчивость.

По расчету давленія, какое выдерживаетъ земляной кирпичъ, приготовленный изъ хорошо размѣшаннаго тѣста, если земля была употреблена соотвѣтствующаго достоинства и онъ былъ хорошо высушенъ, получается въ результатъ возможность строить изъ такого кирпича и двухъ-этажные дома; при этихъ условіяхъ зданія изъ земляного кирпича не только не уступаютъ каменнымъ постройкамъ, но въ нѣкоторыхъ отношеніяхъ имѣютъ даже большія предъ ними преимущества и, оставаясь также долговѣчными, требуютъ меньшаго ремонта.

Преимущества построекъ изъ земляного кирпича.

Предъ всѣми однородными постройками, какъ-то: глинобитными, землебитными, изъ сырца, изъ саманнаго кирпича, набивными, малороссійскими мазанками, вальковыми и другими, тому подобными, постройки изъ земляного кирпича имѣютъ громадное преимущество, соединяя въ себѣ всѣ хорошія качества, принадлежащія въ отдѣльности другимъ постройкамъ изъ земли и не имѣя ихъ недостатковъ. Постройки изъ глинобитнаго и землебитнаго кирпича, лучшія изъ прочихъ однородныхъ, требуютъ для своего производства сложныхъ и дорогостоящихъ машинъ, нѣкотораго знакомства—какъ съ ними обращаться и сравнительно большаго количества рабочихъ для выдѣлки кирпича. Для набивныхъ построекъ необходимо предварительное устройство деревянныхъ рамъ и особыя указанія—какъ ими пользоваться; при этомъ способѣ получается толстая сырая стѣна, которая требуетъ весьма благопріятныхъ условій и долгаго времени для своей окончательной просушки, раньше чего жилье не можетъ считаться обитаемымъ. Въ малороссійскихъ мазанкахъ остовъ зданія дѣлается изъ лѣсного матеріала; для постройки

ихъ требуется продолжительное ведренное и жаркое время; онѣ не имѣютъ долговѣчной прочности и въ случаѣ пожара разрушаются. Вальковыя постройки и изъ саманнаго кирпича, довольно тоже распространенныя въ мѣстностяхъ, гдѣ лѣсной матеріалъ дорогъ, не выдерживаютъ большаго давленія и при пожарахъ также разрушаются. Постройки же изъ землянаго кирпича, кромѣ простаго станка для выдѣлки его, никакихъ приспособленій не требуютъ, также не требуютъ и особаго искусства. Если кирпичъ готовъ, — постройка изъ него можетъ быть сдѣлана быстро и въ какое угодно лѣтнее время; стѣны не нуждаются въ особой просушкѣ; зданіе тотчасъ по окончаніи можетъ быть обитаемо; оно выдерживаетъ значительное давленіе, прочно и долговѣчно. Послѣ пожара стѣны дѣлаются еще прочнѣе.

Постройки изъ землянаго кирпича, если нѣтъ надобности въ нѣсколькихъ этажахъ, какъ было сказано выше, могутъ быть предпочтены даже каменнымъ зданіямъ, то есть изъ обыкновеннаго обожженнаго кирпича, которымъ онѣ уступаютъ только въ количествѣ выдерживаемаго давленія; въ другихъ же отношеніяхъ онѣ имѣютъ не малыя преимущества,

помимо дешевизны. Зданія изъ обожженнаго кирпича, по средней температурѣ нашего климата, принято строить не тоньше, какъ въ два съ половиною кирпича, то есть давать стѣнамъ толщину въ одинъ аршинъ; между тѣмъ, какъ стѣна изъ земляного кирпича, толщиною въ восемь вершковъ, уже непромерзаема. Каменное зданіе принято строить не менѣе, какъ въ два года,—затраченный капиталъ два года не приноситъ интереса; постройка же изъ земляного кирпича дѣлается обитаемою тотчасъ же по окончаніи. Плата страховой преміи одинакова.

Особенныя свойства построекъ изъ земляного кирпича.

Такимъ образомъ, къ числу особенныхъ свойствъ построекъ изъ земляного кирпича принадлежатъ: скорость и быстрота выдѣлки кирпича, при отсутствіи сложныхъ машинъ и инструментовъ; легкость производства самой кладки; немедленная обитаемость выстроеннаго зданія; непромерзаемость; сухость и удобство для здоровья живущихъ въ немъ; безусловная прочность построекъ при извѣстныхъ размѣрахъ; несгораемость и наименьшая стоимость.

IV.

О родахъ построекъ земляного кирпича и способахъ ихъ возведенія.

Способы постройки изъ земляного кирпича видоизмѣняются, смотря по тому, какое зданіе предполагается изъ него построить: жилое или нежилое, одноэтажное или двухэтажное, съ какой его наружной или внутренней отдѣлкой и сообразно назначенію строящагося зданія; отъ этого зависитъ то или другое устройство фундамента и половъ, та или другая толщина стѣнъ и т. под.

Нежилыя и незначительныя жилыя постройки.

Приступая къ перечисленію разныхъ построекъ изъ земляного кирпича, слѣдуетъ начать съ самыхъ простыхъ. Если предполагается построить зданіе холодное одноэтажное, назначеніе котораго быть какимъ нибудь сараемъ, помѣщеніемъ для скота и т. под., то особеннаго углубленія фундамента не требуется.

Главнымъ образомъ слѣдуетъ обратить вниманіе на грунтъ, на которомъ собираются поставить строеніе: необходимо, чтобы онъ былъ по всѣмъ направленіямъ будущихъ стѣнъ однообразный, дабы осадка совершилась равномерно; если мѣстами попадетъ грунтъ болѣе слабый,

то его нужно укрѣпить. Если грунтъ прочный, то фундаментъ достаточно углубить на одинъ рядъ кладки, то-есть рвы для стѣнъ вырыть глубиною до 4 вершковъ. Подошву—выровнять по ватерпасу и, въ предупрежденіе прониканія сырости изъ грунта въ стѣны, въ основаніи положить слой хорошо перемятой печной глины, какъ имѣющей свойство не пропускать влагу, толщиною отъ полутора до двухъ вершковъ; песку къ глинѣ примѣшивать нельзя. На этомъ основаніи начинается кладка стѣнъ (фиг. 6-я). Если есть мѣстный камень, то хорошо на глинѣ фундаментъ сложить изъ такого камня и вывести его сверхъ земли вершковъ на восемь (фиг. 7-я) и затѣмъ уже продолжать изъ земляного кирпича.

Толщина стѣнъ такихъ незначительныхъ построекъ дѣлается въ одинъ кирпичъ, то-есть въ 10 вершковъ, что вполне достаточно во всѣхъ отношеніяхъ.

Полъ въ такихъ постройкахъ по большей части дѣлается земляной. Для такого пола земля внутри зданія выравнивается, смазывается печною глиною, толщиною до двухъ вершковъ; по малой просушкѣ такого пола, его убиваютъ колотушками и заливаютъ жидкою глиною, а затѣмъ уже посыпаютъ пескомъ. Такіе полы очень

прочны и теплы, содержатся опрятно и легко ремонтируются.

Устройство такихъ половъ рекомендуется и для крестьянскихъ жилыхъ избъ, въ особенности такихъ, гдѣ, зачастую, вмѣстѣ съ людьми ночуетъ и мелкая скотина: деревянный полъ, пропитываясь нечистотами, далеко уступаетъ такому глиняному, непроницаемому для влаги полу, очистить который, подмазать вновь и посыпать пескомъ не составитъ ни труда, ни значительной затраты и не потребуетъ для своего устройства никакого особаго искусства.

На мѣстахъ, гдѣ должны быть отверстія—двери, окна и тому под., вмѣсто пороговъ, подоконниковъ и т. д. кладется во всю толщину стѣны доска; если стѣна толста, доска составляется изъ двухъ, трехъ и болѣе, схваченныхъ шпонками, со стороны обращенной къ кладкѣ, другими словами—съ изнанки, причемъ эту сторону необходимо осмолить жидкою горячею смолою, а верхнюю, или вообще наружную сторону этихъ досокъ,—прокрыть варенымъ коноплянымъ масломъ за два раза, что предохраняетъ дерево отъ разбуханія и прониканія влаги во внутрь стѣны. Боковыя стѣны отверстій выводятся изъ земляного кирпича отвѣсно съ раз-

свѣтомъ, если таковой окажется нужнымъ, внутри зданія, какъ, напр., у оконъ, для большаго свѣта (фиг. 8-я) и т. п. Всякое отверстие перекрывается тоже доскою во всю толщину стѣны, устроенною указаннымъ выше образомъ, съ тою разницею, что въ доскѣ, которою перекрывается отверстие нужно еще обратить вниманіе на толщину самой доски, при заготовкѣ которой нужно принять въ соображеніе высоту стѣны, остающейся надъ отверстиемъ и ширину самаго отверстия; но, во всякомъ случаѣ, за правило можно принять, чтобы толщина доски, которою перекрывается какое нибудь отверстие, была не тоньше одной двадцатой части разстоянія между стѣнками перекрываемого отверстия; такъ, напримѣръ, чтобы перекрыть дверное отверстие шириною полтора арш., или 24 вершка, необходимо имѣть доску толщиной около вершка съ четверткой; для отверстия шириною въ два съ половиною аршина, или 40 верш., толщина доски должна быть въ два вершка и т. д. Концы доски на стѣнахъ должны лежать вершковъ на 8, другими словами длина доски опредѣлится—если къ ширинѣ отверстия прибавить одинъ аршинъ; поверхъ перекрышекъ кладка стѣнъ продолжается обыкновеннымъ способомъ.

Когда въ отверстіяхъ требуется поставить колоды, такъ называемыя закладныя рамы, для навѣски дверей или воротъ, или прибавки оконной рамы въ оконномъ пролетѣ, то при этомъ необходимо еще имѣть въ виду осадку стѣнъ и оставить запасъ въ рамѣ колоды съ такимъ расчетомъ, чтобы, по окончаніи осадки, верхникъ колоды въ рамѣ плечикомъ своимъ дошелъ до косяка (ф. 9-я), и обратить вниманіе, чтобы набившаяся въ замокъ земля не остановила осадки, для чего надо запасъ прочищать. Запасъ на осадку при постановкѣ колоды необходимъ, такъ какъ стоячіе косяки, остановивъ на себѣ осадку, произведутъ нежелаемыя щели въ самыхъ стѣнахъ. При расчетѣ размѣра осадки земляной кладки, которая зависитъ отъ качества грунта, отъ свойствъ выдѣланнаго кирпича, отъ толщины слоя глины въ швахъ и друг. причинъ, нужно принять во вниманіе слѣдующее указаніе: хорошо набитый въ форму кирпичъ изъ суглинистой земли, хорошо высушенный, при толщинѣ шва глины въ кладкѣ до четверти вершка, на одну сажень высоты кладки даетъ приблизительно осадки до одного вершка; осадка продолжается до двухъ мѣсяцевъ. При постановкѣ колоды доска, перекре-

вающая отверстія, кладется рядомъ съ вершиникомъ, шириною по размѣру толщины стѣны, не занятой колодою (ф. 10-я).

При холодныхъ и незначительныхъ нежилыхъ постройкахъ оконныя рамочки могутъ быть просто прибиты гвоздями къ вершинику и подоконнику, но только послѣ осадки зданія; при жилыхъ же строеніяхъ для оконъ ставятся также колоды и укрѣпляются въ кладкѣ дубовыми планками или желѣзными скобками, которыя закладываются внутрь кладки; оконныя закладныя рамы ставятся заподлицо съ наружною стѣною (фиг. 11-я). Въ жилыхъ зданіяхъ для дверей колоды ставятся парныя и связываются поперечными дубовыми планками или желѣзными скобками (ф. 12-я).

Въ небольшихъ постройкахъ въ стѣнахъ никакихъ внутреннихъ связей не употребляется; если же зданіе должно имѣть большіе размѣры, то въ видѣ связей, по перемычкамъ надъ окнами, закладывается въ стѣну, по всѣмъ ея направленіямъ, доска толщиною въ полвершка, которая въ мѣстахъ пересѣченія стѣнъ скрѣпляется большими деревянными гвоздями.

Когда кладка стѣнъ окончена въ легкихъ строеніяхъ, гдѣ на потолокъ не предполагается особаго груза, кромѣ крыши,

потолочныя балки, которыя зачастую служатъ и затяжками стропиль, кладутся прямо на стѣны съ выпускомъ за край стѣны для подшивки карниза; если же на потолокъ предполагается сѣноваль или складъ какого-либо другого матеріала, то подъ концы балокъ на стѣну, для болѣе равномерной передачи груза, кладутся обрѣзки досокъ вершковой толщины и до 12 вершковъ длины (фиг. 13-я).

Когда зданіе окончено, сложенныя стѣны какъ внутри, такъ и снаружи, сравниваются тупицею, такъ какъ отъ неопытности кладчика могутъ быть провѣсы, и затѣмъ смазываются жидкимъ растворомъ глины съ пескомъ, въ пропорціи на 4 части песку одну часть глины; песокъ при этомъ долженъ быть крупный, хрящеватый, но не илистый; по просушкѣ, эта обмазка забѣливается негашеной известью, которая хорошо всасывается и держится песчаною обмазкою; такая обмазка наружныхъ стѣнъ растворомъ песку съ глиной и съ обѣлкой известью составляетъ слой, прекрасно предохраняющій земляной кирпичъ отъ вывѣтриванія, и самъ по себѣ очень прочный и не требующій частаго возобновленія. Строенія, выстроенныя этимъ способомъ въ Саратовѣ и существующія уже десять лѣтъ,

еще не потребовали возобновленія обмазки, развѣ мѣстами только незначительной побѣлки.

Капитальные жилья постройки.

Изъ земляного кирпича могутъ быть возводимы и капитальные постройки, даже въ два этажа, въ которыхъ должны имѣться деревянные полы, а слѣдовательно—и подпольное пространство, требующее провѣтриванія. При устройствѣ фундамента для капитальныхъ зданій необходимо дойти до материка и во всякомъ случаѣ вырыть землю ниже линіи промерзанія, которая въ разныхъ климатахъ различна,—отъ 1-го до 2-хъ арш. Самый фундаментъ полезно выложить изъ буту на извести или изъ обожженнаго кирпича (въ особенности при двухъэтажномъ зданіи), или, по крайней мѣрѣ, наружную часть фундамента облицевать обожженнымъ кирпичемъ на извести, для предохраненія отъ снѣга, дождя и проточной воды. Облицовка кладки изъ земляного кирпича обожженнымъ производится на известковомъ растворѣ съ закладкою зацѣпъ или скобъ изъ рѣзного печнаго желѣза; причемъ скобки эти въ одномъ ряду кладутся черезъ 8 вершковъ, а въ вышину, черезъ два ряда въ третьемъ, одинъ ко-

нецъ скобки закладывается за обожженный кирпичъ снаружи, а другой, съ загнутымъ концомъ, закладывается въ кладку земляного кирпича. Такая облицовка наружной части фундамента и стѣнь, если бы понадобилось, обожженнымъ кирпичемъ производится одновременно съ кладкою земляного кирпича. При выходѣ фундамента изъ земли, для предохраненія стѣнь отъ вліянія грунтовой воды, онѣ покрываются непрopusкающимъ влагу слоемъ печной глины толщиною до полутора вершка. Въ наружной части фундамента со всѣхъ сторонъ закладываются для провѣтриванія подпольнаго пространства гончарныя трубочки, до двухъ съ половиною вершковъ въ поперечникѣ. Фундаментъ, для устойчивости, противъ стѣнь дѣлается нѣсколько толще.

Стѣны, начиная отъ верхней части фундамента, дѣлаются въ полтора кирпича, слѣдовательно, онѣ получаютъ аршинной толщины. Подъ половыя балки нижняго этажа, на стѣны, дѣлаются подкладки (какъ показано на фиг. 13-й), а для балокъ, между этажами и потолочныхъ, по стѣнамъ кладется обвязка изъ брусьевъ, толщиною въ 4 вершка, и въ мѣстахъ пересѣченія брусья связываются въ замокъ (ф. 15-я). Обвязка эта служитъ кру-

говою связью стѣнъ: между этажами она закладывается въ кладку стѣнъ, а въ верхнемъ этажѣ кладется по верху стѣны и, кромѣ круговой связи стѣнъ, служить подушкою, на которой покоятся стропила. Въ эту обвязку врубаются поковыя и потолочныя балки, которыя представляютъ собою поперечную связь стѣнъ зданія (фиг. 14-я). Во внутреннихъ капитальныхъ стѣнахъ, которыя для большей прочности дѣлаются также въ полтора кирпича, ставятся гончарныя трубы отъ 3-хъ до 5-и верш. въ поперечникѣ для дымовыхъ ходовъ.

Если бы потребовались какія-либо незначительныя сквозныя отверстія въ стѣнахъ, какъ, напр., для стѣнныхъ наружныхъ вентиляторовъ и т. п., то лучше всего въ этихъ случаяхъ вводить въ стѣны гончарныя трубочки соответствующихъ размѣровъ.

Окна и двери дѣлаются такъ же, какъ и въ легкихъ постройкахъ, съ постановкою двойныхъ колодъ для дверей и одинарныхъ для оконъ; но для болѣе чистой отдѣлки откосы у оконъ и промежутки между двойными дверными колодами обдѣлываются легкими коробками, которыя затѣмъ оштукатуриваются (ф. 16 и 17-я). Коробки устроиваются по окончаніи клад-

ки стѣны. Карнизы въ такихъ зданіяхъ по деревянной обшивкѣ обтягиваются кровельнымъ желѣзомъ и окрашиваются масляною краскою.

Если бы понадобился подвальный этажъ, то онъ выдѣлывается уже изъ обожженнаго кирпича и, по выходѣ изъ земли, промазывается непронускающимъ влагу слоемъ глины, послѣ чего начинается кладка изъ земляного кирпича.

Стѣны по окончаніи зданія какъ снаружи, такъ и внутри, могутъ быть оштукатурены; но штукатурить снаружи ихъ особой надобности не предстоитъ, такъ какъ стѣны изъ земляного кирпича хорошо сложенные и покрытыя песчано-глинистымъ слоемъ, съ обѣлкой известью, способомъ ранѣе указаннымъ, имѣютъ достаточно приличный видъ; если же для украшенія фасада потребовались бы пилястры, наличники и проч., то они могутъ быть выполнены изъ алебаstra на гвоздяхъ, забитыхъ въ земляныя стѣны, съ перевитіемъ ихъ проволокою. Внутренняя штукатурка, какъ показать опытъ, превосходно держится на стѣнахъ изъ земляного кирпича и не требуетъ никакихъ особыхъ приспособленій для своего укрѣпленія, и составъ ея совершенно тотъ же, какой употребляется для

деревянныхъ или обыкновенныхъ каменныхъ стѣнъ. Оштукатуренныя внутри постройки стѣны могутъ быть выкрашены масляною краскою.

Печныя трубы на чердакѣ и сверхъ крыши, конечно, лучше сдѣлать изъ обожженнаго кирпича, такъ какъ онѣ будутъ меньшаго размѣра и не стѣснять чердакъ; но могутъ онѣ быть сдѣланы и изъ земляного кирпича съ тѣмъ лишь, чтобы для каждаго дыма были заложены гончарныя трубы.

Не излишне будетъ сказать въ настоящемъ руководствѣ объ устройствѣ заборовъ и изгородей, имѣющихъ важное значеніе какъ въ крестьянскихъ хозяйствахъ, такъ и въ землевладѣльческихъ. Такіе заборы и изгороди можно съ удобствомъ дѣлать также изъ земляного кирпича, а для удешевленія устраивать только въ полкирпича; для устойчивости же кладку производить не прямой линіей, а какъ показано въ ф. 18-й, на двухъ послѣдовательныхъ другъ за другомъ рядахъ кирпича, гдѣ соблюдается и перевязка. При этомъ способѣ кладки изъ 1000 кирпича можно поставить до 12 пог. саж. забора, или изгороди, вышиною въ 2 арш. Перекрывается такой заборъ, или изгородь, тѣмъ же землянымъ кирпичемъ, постепен-

но съ напускомъ, двумя рядами, причемъ послѣдній рядъ кладется сплошь въ одинъ кирпичъ; покрывка же дѣлается или изъ тонкихъ досокъ, или изъ обожженного кирпича на известковомъ растворѣ.

О крышахъ здѣсь не будетъ приводиться подробныхъ объясненій, такъ какъ главный предметъ руководства касается кладки стѣнъ изъ земляного кирпича. Въ общемъ, относительно крышъ, необходимо только замѣтить, что въ цѣляхъ несгораемости, ихъ слѣдуетъ дѣлать изъ желѣза; домохозяевамъ же, для которыхъ желѣзная крыша окажется не по средствамъ, рекомендуется дѣлать крыши изъ соломы съ глиною по малороссійскому способу.

Остальныхъ частныхъ внутренняго устройства зданій изъ земляного кирпича не касаюсь, такъ какъ то не входитъ въ планъ настоящаго руководства. Опытъ и участіе техника въ серьезныхъ постройкахъ даннаго типа на дѣлѣ разъяснятъ недосказанное и разрѣшатъ сомнѣніе каждаго, кто пожелаетъ построить зданіе изъ земляного кирпича. Главныя указанія здѣсь изложены и, кажется, затрудненій въ исполненіи построекъ по рекомендуемому способу быть не можетъ.

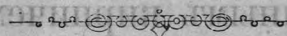

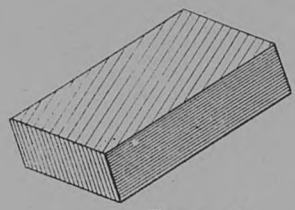

Фиг. 1

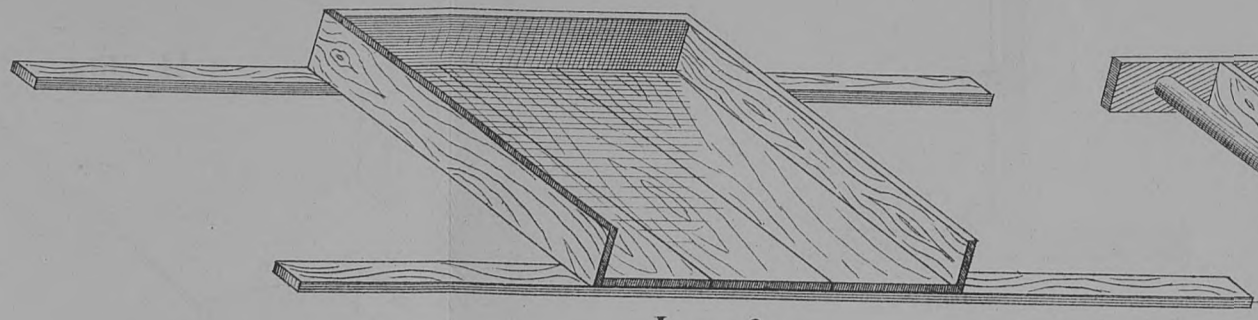

Фиг. 2

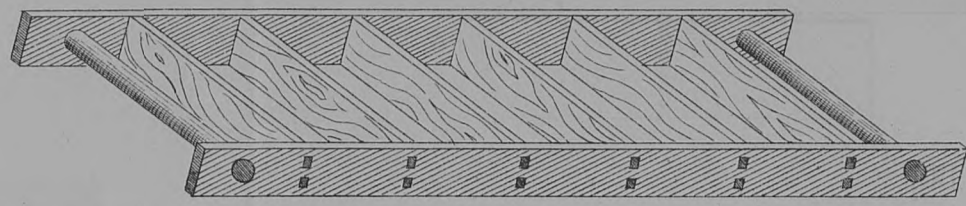

Фиг. 3

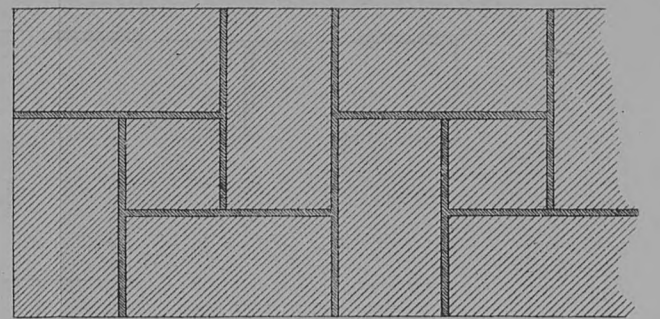

Фиг. 4

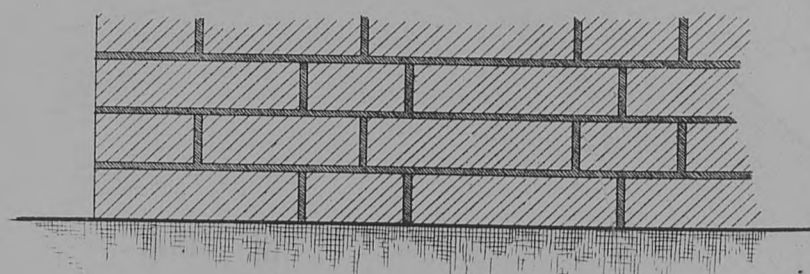

Фиг. 5

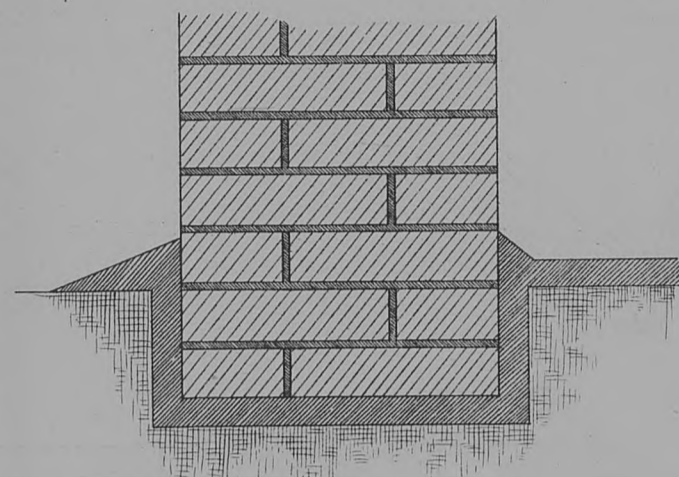

Фиг. 6

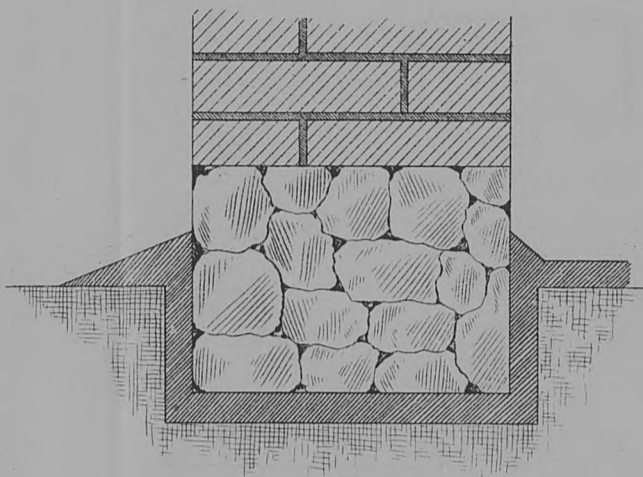

Фиг. 7

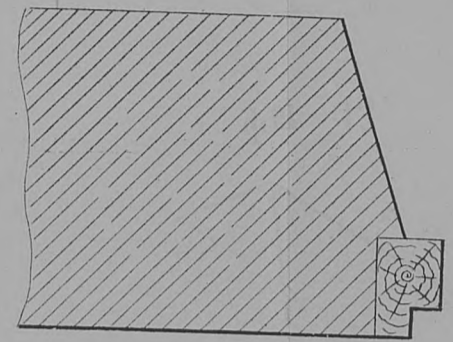

Фиг. 8

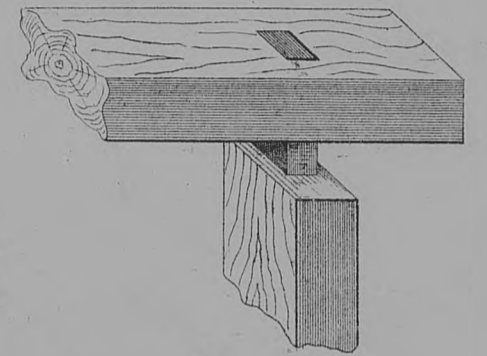

Фиг. 9



Фиг. 10

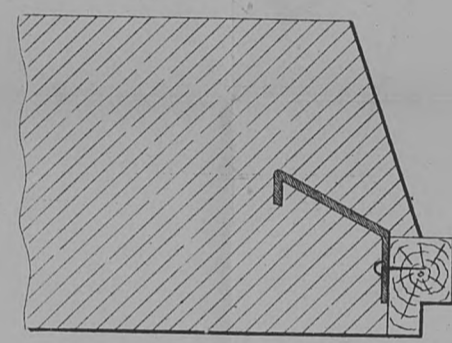

Фиг. 11

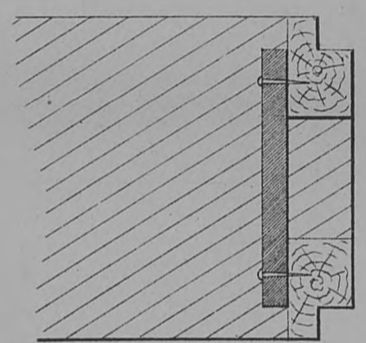

Фиг. 12

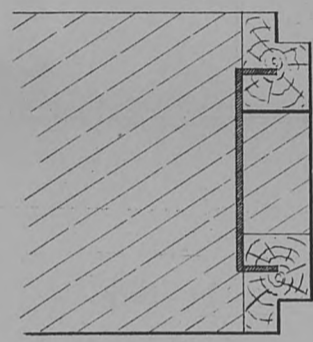

Фиг. 12

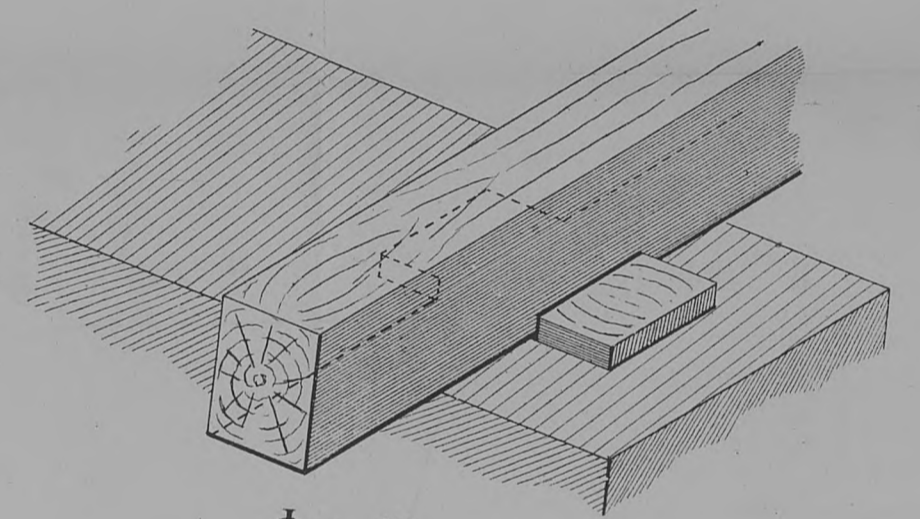

Фиг. 13

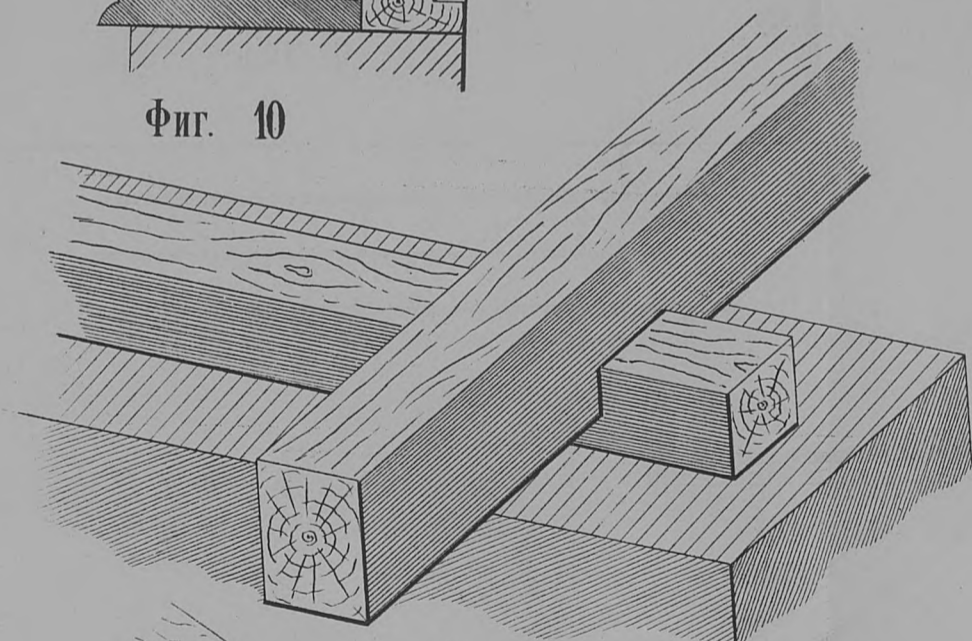

Фиг. 14

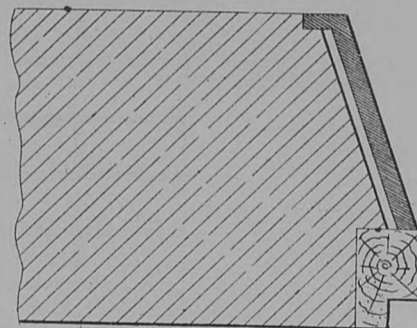

Фиг. 16

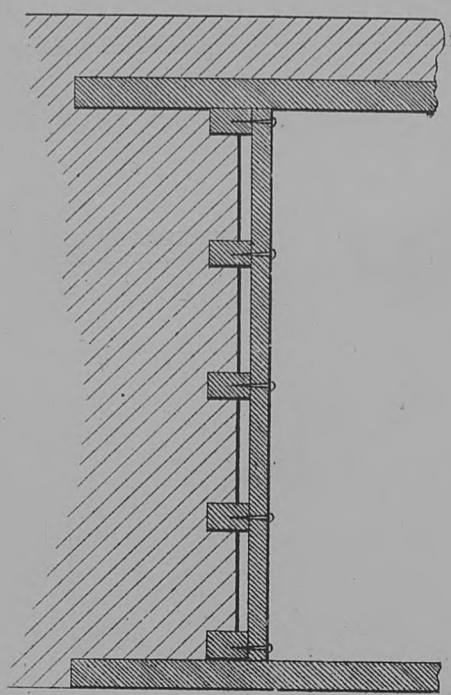

Фиг. 17

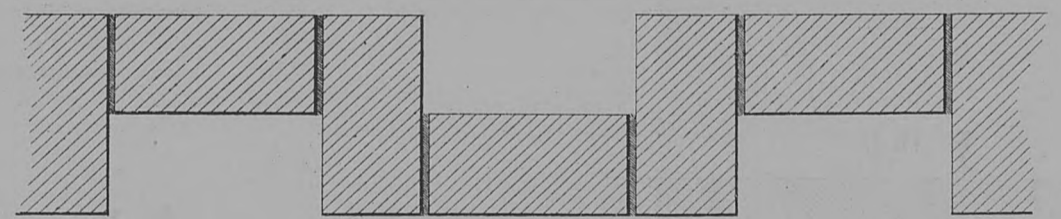

Фиг. 18

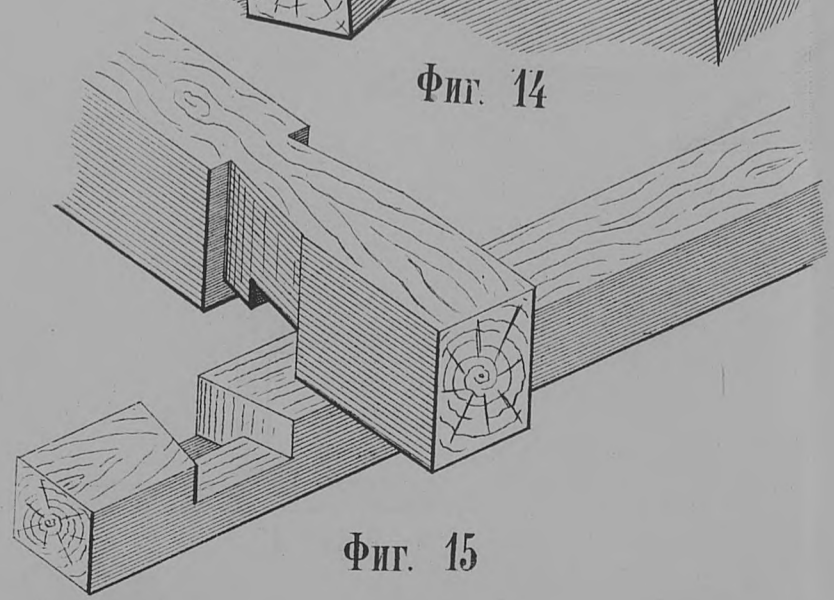
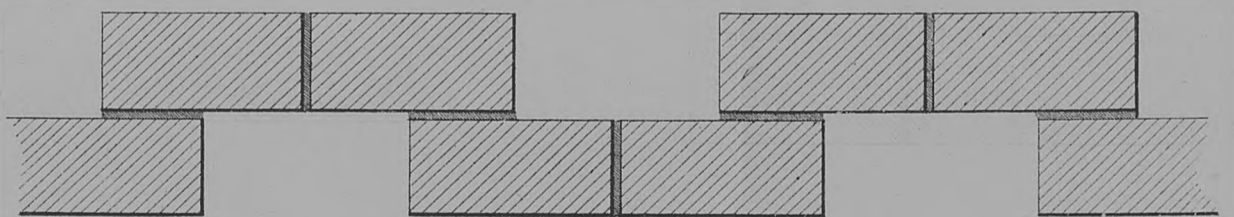

Фиг. 15

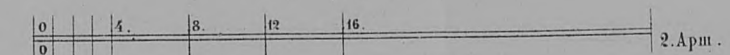

ЦѢНА 50 КОП.

Торговцамъ 15% уступки.

Продается въ Саратовѣ въ книжномъ магазинѣ Ф. Духовникова; въ этомъ же магазинѣ можно приобрести Атласъ православныхъ церквей города Саратова, снятыхъ съ природы въ 1877 году того-же автора, по цѣнѣ 5 руб. за экземпляръ.